

Concept vente de Cuisines en Kit

Les cuisines en Kit sont un concept innovant de vente de cuisines complètes avec le meilleur rapport qualité-prix actuellement sur le marché international. Ce système qui consiste à composer sa cuisine tel un puzzle selon ses besoins et son espace offre de nombreux avantages comme : personnalisation par le client grâce à la modularité, la rapidité de livraison pour le client final, facilité de montage, pas d'usine, transport par container optimal, gestion de stock aisée. S'adapte pour client personnel mais aussi pour client promoteur ou projet immobilier. Ce concept existe aussi pour les Dressing.

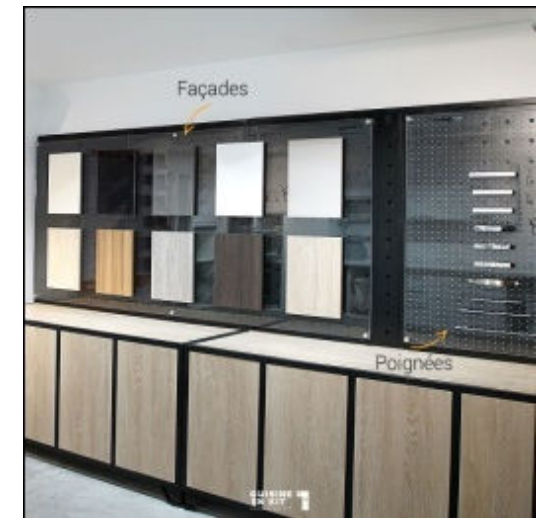

Fonctionnement :

1. Trois ou quatre cuisines types (dans différentes configurations et couleurs) sont présentées dans un magasin / show-room. A côté des cuisines seront exposés des exemples de façades, coloris et accessoires pour que le client puisse faire son choix.
2. Le client choisit pour sa cuisine : les **ELEMENTS** (Meubles Caisson + Niches) et les **FACADES**, puis les **ACCESSOIRES**
3. Les différentes pièces qui constituent la cuisine (Kits dans des cartons) sont sorties du stock et livrées au client final (par vous ou un artisan installateur sous-traitant)

Concept vente de Cuisines en Kit

LE SHOW ROOM : Le but d'installer 3 ou 4 cuisines complètes est de montrer **des cuisines modernes**, de donner **une idée sur le prix final** et de faire comprendre au client qu'il peut **composer individuellement** sa cuisine

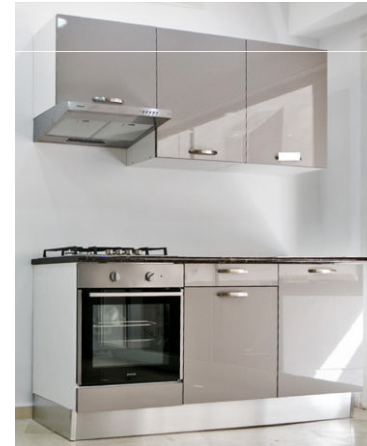

LE STOCK : Grâce au système et concept **EN KIT**, le stock est **réduit et simple à gérer**. Chaque article qui compose une cuisine est **emballé en cartons cerclés** et contient déjà ses accessoires de fixation !

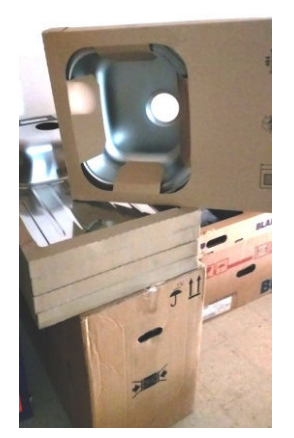

Concept vente de Cuisines en Kit

LES PRODUITS QUI COMPOSENT UNE CUISINE :

1. Les Caissons bas et hauts :



2. Les Façades :



3. Les Niches :



Concept vente de Cuisines en Kit

LES PRODUITS QUI COMPOSENT UNE CUISINE :

4. Les accessoires de quincaillerie:

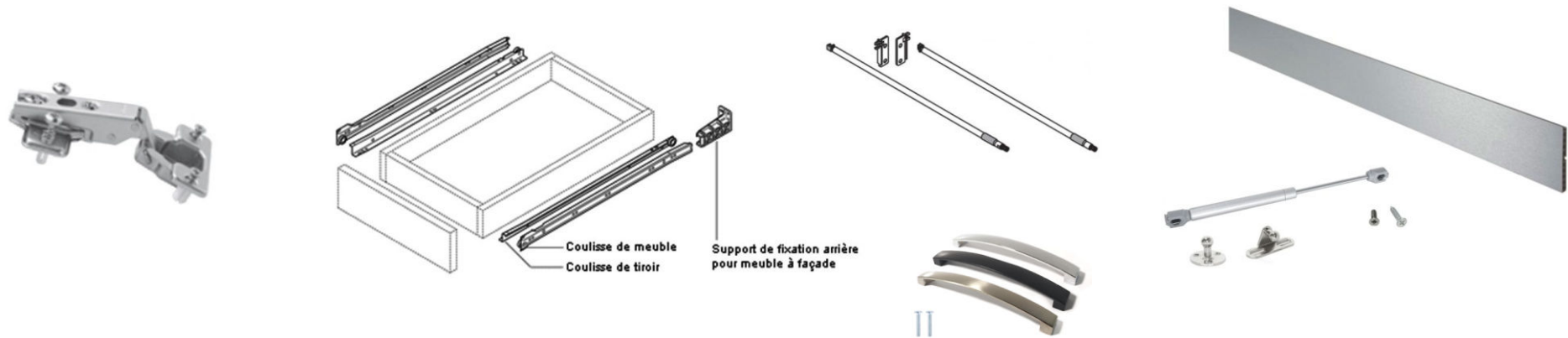

5. Le plan de travail :



Concept vente de Cuisines en Kit

LES PRODUITS QUI COMPOSENT UNE CUISINE :

6. Les accessoires utilitaires : évier et mitigeur



7. Electroménager : hotte, plaque de cuisson et four encastrable



Concept vente de Cuisines en Kit

QUELS SONT LES AVANTAGES DE CE SYSTÈME :

- Vous disposez d'une **offre complète, variée et moderne** de cuisines à un **prix très concurrentiel !**
- La simplicité du système EN KIT : **la gestion du stock est facile** car tout est emballé et prêt et selon configuration du client, un manutentionnaire doit juste préparer les cartons selon une liste de « modules » (système IKEA). Idem, **les commandes de nouveaux stock à l'importation sont également facilitées !**
- L'installation peut se faire seul par le client, mais la grande majorité voudra passer par un installateur : vous pouvez proposer ce service ou bien peut faire appel à la sous-traitance via deux ou trois artisans.
- **Les axes de développement autour de cette « famille produit cuisine » sont très nombreux** et très porteurs : vous pouvez petit à petit agrandir votre offre en proposant : Gamme de quincaillerie de cuisine / Accessoires Cuisines / Electroménager / Dressings / Meubles pour salles de bain / Portes, etc.

Pour plus d'infos sur ce partenariat :

Mr Abid Faycal

f.abid@tat-negoce.com

Tel / WhatsApp : 00216 29 319 169